

[Unsere Leistungen]

● Grossformatiger HighEnd-Digitaldruck

Professioneller und budgetorientierter Digitaldruck auf Papier oder Folie mit einer Druckauflösung von 300 bis 1200 dpi ist der Kern unseres Leistungsspektrums. Im Innen- und Aussenbereich.

● Grossdia - Media-Translite®

Spezialfolie mit extremer Leuchtkraft, die durch eine hohe Auflösung bis zu 1200 dpi und enorme Farbbrillanz besticht. Für Leuchtkästen, Citylights oder Eyecatcher.

● Textildruck - ColorTex®

Auflösungen bis 720 dpi und unterschiedlichste Materialien garantieren sowohl ein visuelles als auch haptisches Erlebnis, das Sie beeindrucken wird. Im Innen- und Aussenbereich.

● Präsentations- und Displaysysteme

Transportabel und leicht montierbar bestechen unsere Displaysysteme durch ihr modernes Design. Ob auf Messen oder am PoS.

● 3M-Scotchprint™

Hochleistungsklebefolien, die lange standhalten müssen. Ob als Fahrzeugbeschriftung oder Fussbodengrafik.

● XXLarge-Printing - Media-XXeL®

Auf Netz oder Plane: überall wo es gilt, große Flächen zu bedecken, kommen Media-XXeL®-Prints zum Einsatz. Zur Häuserverkleidung, als Messewand oder auch zur Bühnendekoration.

● Veredelung und Weiterverarbeitung

Je nach Verwendungszweck und -ort werden an die Drucke verschiedenste Ansprüche gestellt. Wir erledigen die Veredelung bis hin zum Feinschliff im Haus.

● Logistik

Auftrag abgeben und zurücklehnen. Wir sorgen für eine sorgfältige und termingerechte Auslieferung Ihrer Präsentationssysteme. Nutzen Sie unseren Full-Service.

[Grössenangaben]

Chrono Single

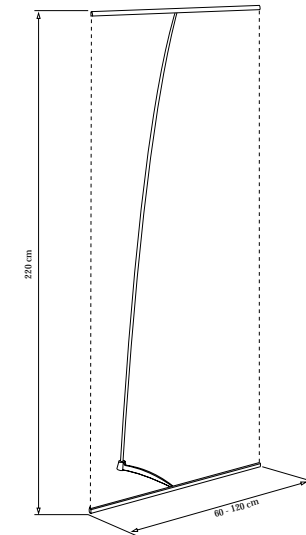

Panelmaße: Breite 60, 80, 90, 100 oder 120 cm
Höhe 228 cm

Chrono Double

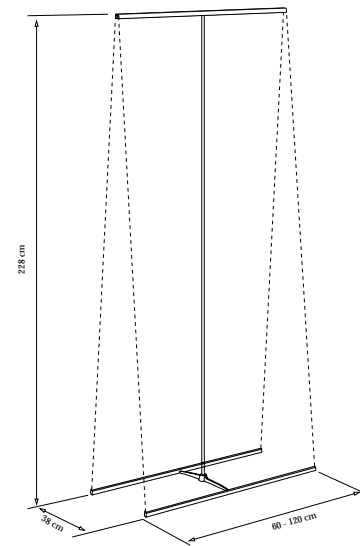

Panelmaße: Breite 60, 80, 90, 100 oder 120 cm
Höhe 228 cm

Chrono Staffelei

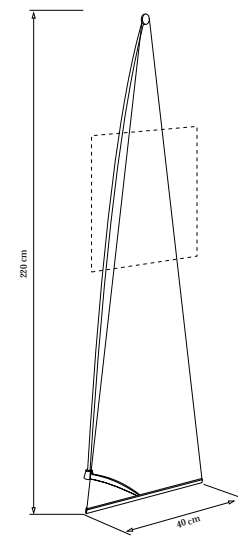

Panelmaße: es können verschiedene Maße in das System gehängt werden. Optimal ist: Breite 50 cm x Höhe 70 cm

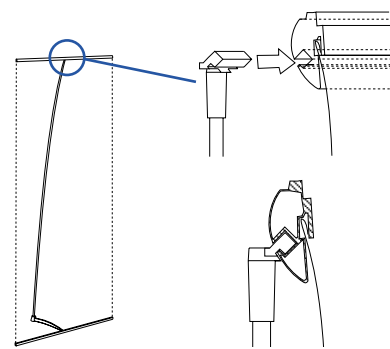

Durch das ausgeklügelte Stecksystem kann das ChronoExpo-II ohne jegliches Werkzeug aufgebaut werden.

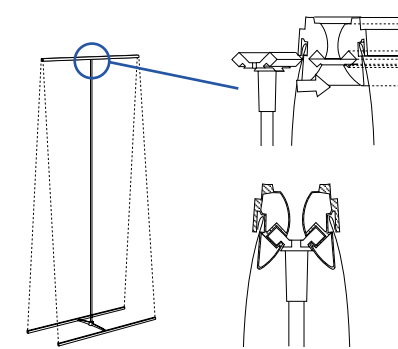

Beim ChronoExpo-II Double wird die Grafik beidseitig eingehängt. Durch die Schräge ergibt sich eine größere Panellänge von 228 cm.

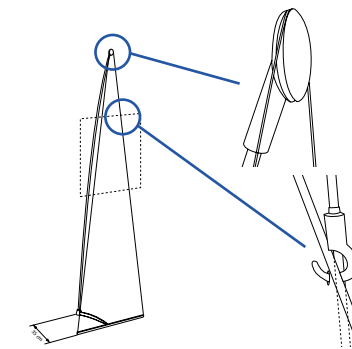

Die Grafik wird auf eine Platte kaschiert, mit einem Rahmen versehen und mit den höhenverstellbaren Haken an den beiden Seilen befestigt.

Digital Druck AG

Werk München
Meglingerstrasse 56
81477 München
Telefon ++49 (0) 89 / 74 88 10-0
Telefax ++49 (0) 89 / 74 88 10-33
Isdn Mac ++49 (0) 89 / 78 58 78 11
Isdn PC ++49 (0) 89 / 78 01 86 55
e-Mail: muc@digital druck.ag

Digital Druck AG

Werk Nürnberg
Zollhausstrasse 26-28
90469 Nürnberg
Telefon ++49 (0) 911 / 632 13-0
Telefax ++49 (0) 911 / 632 13-14
Isdn Mac ++49 (0) 911 / 63 77 68
e-Mail: nb@digital druck.ag

Digital Druck AG

Büro Baden-Württemberg
Schilfweg 5
88662 Überlingen
Telefon ++49 (0) 75 51 / 94 92 98
Telefax ++49 (0) 75 51 / 94 93 19
e-Mail: bw@digital druck.ag

Digital Druck AG

Büro Rhein-Main
Raiffeisenstrasse 27
55270 Klein-Winternheim
Telefon ++49 (0) 6136 / 899 57
Telefax ++49 (0) 6136 / 80 47
e-Mail: rm@digital druck.ag

[ChronoExpo-II]



www.chronoexpo2.de



[ChronoExpo-II]

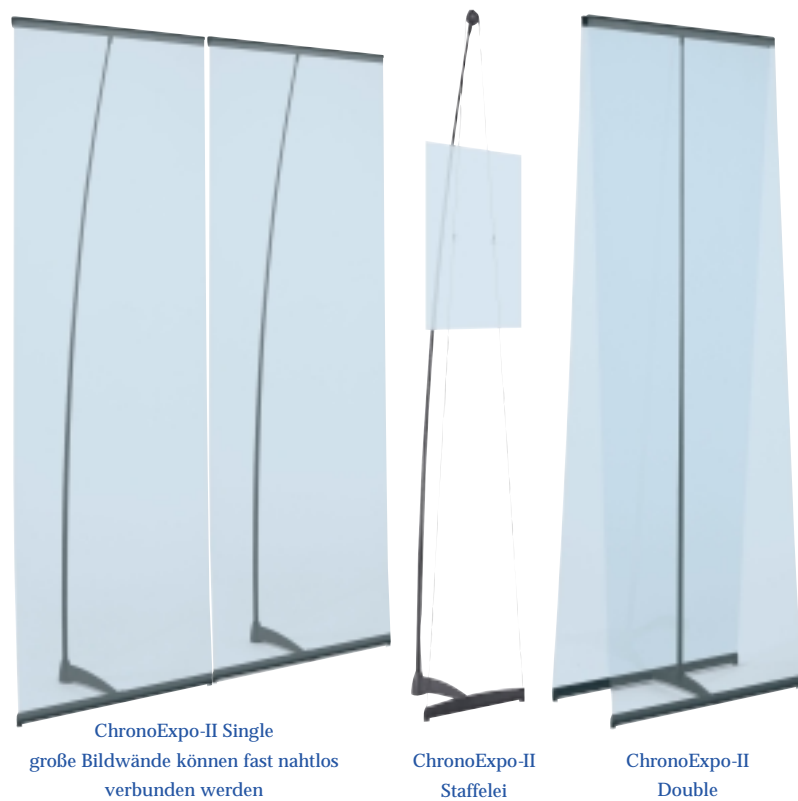

ChronoExpo-II Single große Bildwände können fast nahtlos verbunden werden
ChronoExpo-II Staffelei
ChronoExpo-II Double

[Beschreibung und Prinzip]

Ein überzeugend einfaches und kreatives Präsentationssystem - mit solidem Metallfuß, 5-teiliger Kohlefaser-Systemstange und Aluminium-Halteprofilen zur wahlweisen Realisierung der Gesamthöhen 160, 180, 200 und 220 cm. Standardfarbe anthrazit.

In die Aluminium-Halteprofile des ChronoExpo-II-Systems können Grafikpanele bis zu einer Stärke von 2,5 mm befestigt werden.



Das Panel-Halteprofil wird einfach in die Systemstange gesteckt.



Der stabile Systemfuß besteht aus einem kunststoffummantelten Stahl-Formteil.



Oberes Ende der Systemstange, an welcher der Druck eingehängt wird.



Die stabilen Verpackungsröhren lassen sich miteinander verbinden.

Selbst eine große Bildwand ist zu realisieren. Einfach mehrere ChronoExpo-II-Systeme nebeneinander auf Stoß zusammenstellen und an den Enden der Halteprofile miteinander verbinden - so entsteht eine großzügige Präsentationswand.

[Grafikwechsel]



Das obere und untere Alu-Halteprofil für die Grafikbahnen ist baugleich. Im Halteprofil befindet sich eine Klemmleiste, die mittels Imbusschrauben gespannt bzw. gelöst wird. Der Wechsel der Paneele ist somit sehr einfach. Um eine einwandfreie Verbindung mehrerer Grafikpaneele zu erzielen, empfehlen wir die Verwendung unserer Magnetbänder.

[Stabilität]

Der Systemfuß besteht aus einem kunststoffummantelten Stahl-Formteil, an dessen Unterseite zur Erhöhung der Stand- und Rutschfestigkeit ein Gummi-Stopper montiert ist. Die und 120 cm breiten Systeme werden mit zwei Füßen und Systemstangen geliefert.

[Masse und Varianten]

Mit den immensen Kombinationsmöglichkeiten von Formaten und Trägermaterialien bietet Ihnen das ChronoExpo-II-Programm die ultimative Präsentationsmöglichkeit.

[Gewicht]

Je nach Größe des Systems variiert das Gewicht von ca. 2,3 kg bis 4,5 kg incl. Transportköcher.



Prospekthalter

[Zubehör und Beleuchtung]

Der Prospekthalter besteht aus drei Teilen und kann jedem Format angepaßt werden. Die selbstklebenden, flexiblen Haltepins werden auf das Panel geklebt und mit den Prospekten bestückt.

Durch ein einfaches Stecksystem läßt sich diese Lampe ohne Werkzeug und spezielle Vorkenntnisse am System befestigen. Sie garantiert eine gute Ausleuchtung Ihrer Grafik. Für den sicheren Transport wählen Sie ein Koffer bzw. eine Lampentasche.

[Verpackung und Transport]

Die Verpackung aus stabilem Material bietet hohen Schutz auch bei häufigem Gebrauch. Eine Innentasche aus Nylon schützt zusätzlich das System und die Grafikpaneele. Speziell für den mobilen Einsatz entwickelt ist der Köcher mit Tragegriff und Rollen.



Lampentasche und Lampenkoffer



Systemlampe

[Druckmedien]

Anti-Scratch laminiertes, UV-geschütztes Grafikpanel im HighEnd-Digitaldruck mit sehr hoher Druckauflösung, feinsten Kontrasten und ausgezeichneter Farbbrillanz.

Textilbespannung mit ColorTex®800. Digitaler HighEnd-Textildruck mit hervorragender Schärfe und Farbsättigung. Material: Polysatin matt, Trevira CS, schwer entflammbar nach DIN 4102/B1, abriebfest, knitterfrei, UV-beständig und bei 30°waschbar.



gekoppelte Köcher mit Tragegurt



Alle Teile des ChronoExpo-II lassen sich bequem transportieren.



Alle Teile auspacken...



...die Einzelteile ohne Werkzeug zusammenstecken...



...die Grafikbahn einspannen und schon steht das ChronoExpo-II.

Einsatzgebiete und -möglichkeiten

- Shop in Shop
- Museen
- Tagungen
- Events
- Show-Room-Gestaltung
- Schaufensterdekoration
- Foyers / Empfangsbereiche
- Kongresse
- Produkt-Promotionen
- Konferenzen
- Ausstellungen
- Seminare
- Open-House
- Präsentationen
- Galerien
- Messen

Vorteile und Besonderheiten

- einfachste Montage ohne Werkzeug
- Aufbauzeit: 1-2 Minuten
- Gewicht: 2,3 - 4,5 kg
- Anti-Scratch-Schutzlaminierung
- hohe Farbbrillanz und Auflösung
- hohe Stabilität
- Exzellente, bruchfeste Verpackung
- optionale Beleuchtung
- optionaler Prospekthalter
- ausgezeichnetes Preis-/Leistungsverhältnis
- Lieferzeit: 5 Werktage
- Transport: PKW / Handgepäck

