

## [ Unsere Leistungen ]

### ● Grossformatiger HighEnd-Digitaldruck

Professioneller und budgetorientierter Digitaldruck auf Papier oder Folie mit einer Druckauflösung von 300 bis 1200 dpi ist der Kern unseres Leistungsspektrums. Im Innen- und Aussenbereich.

### ● Grossdia - Media-Translite®

Spezialfolie mit extremer Leuchtkraft die durch eine hohe Auflösung bis zu 1200 dpi und Farbbrillanz besticht. Für Leuchtkästen, Citylights oder Eyecatcher.

### ● Textildruck - ColorTex®

Auflösungen bis 720 dpi und unterschiedlichste Materialien garantieren sowohl ein visuelles als auch haptisches Erlebnis, das Sie beeindruckt wird. Im Innen- und Aussenbereich.

### ● Präsentations- und Displaysysteme

Transportabel und leicht montierbar bestechen unsere Displaysysteme durch ihr modernes Design. Ob auf Messen oder am PoS.

### ● 3M-Scotchprint™

Hochleistungsklebefolien, die lange standhalten müssen. Ob als Fahrzeugbeschriftung oder Fussbodengrafik.

### ● XXLarge-Printing - Media-XXeL®

Auf Netz oder Plane: überall wo es gilt, große Flächen zu bedecken, kommen Media-XXeL®-Prints zum Einsatz. Zur Häuserverkleidung, als Messewand oder auch zur Bühnendekoration.

### ● Veredelung und Weiterverarbeitung

Je nach Verwendungszweck und -ort werden an die Drucke verschiedenste Ansprüche gestellt. Wir erledigen die Veredelung bis hin zum Feinschliff im Haus.

### ● Logistik

Auftrag abgeben und zurücknehmen. Wir sorgen für eine sorgfältige und termingerechte Auslieferung Ihrer Präsentationssysteme. Nutzen Sie unseren Full-Service.

## [ Grössenangaben ]

### 9-Felder-System

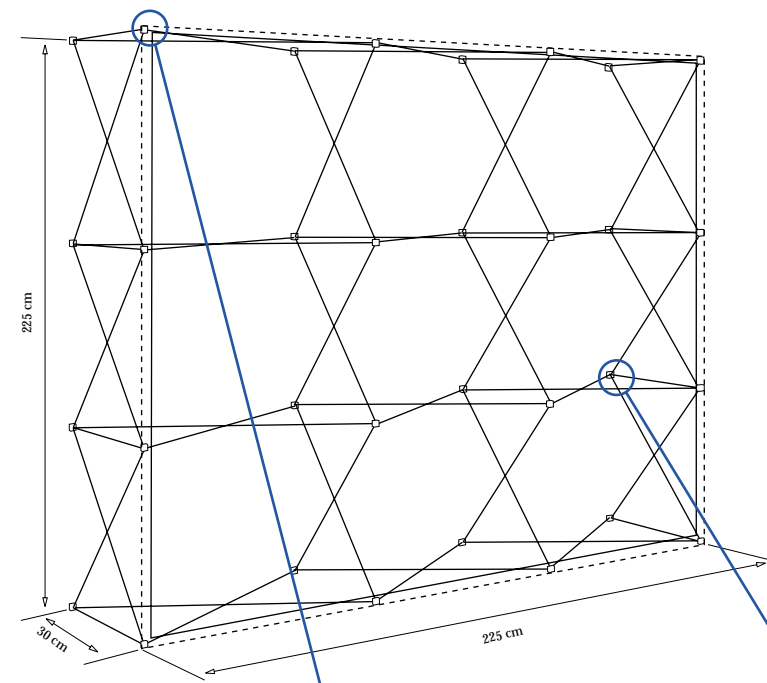

Panelmaße: 3, 6, 9, 12, 15-Felder-Systeme

Breite 75, 150, 225, 300 oder 375 cm

Höhe 225 cm

Gefaltet:

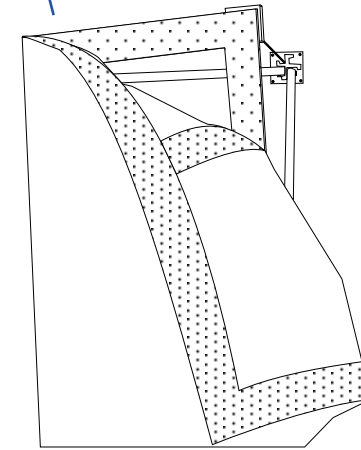
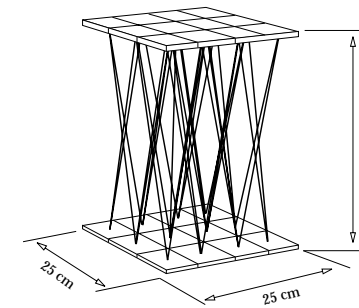

Die Grafik wird mit einem rückseitig angebrachten Flaschband konfektioniert womit sie anschließend auf dem Kletterahmen des Systems befestigt wird.

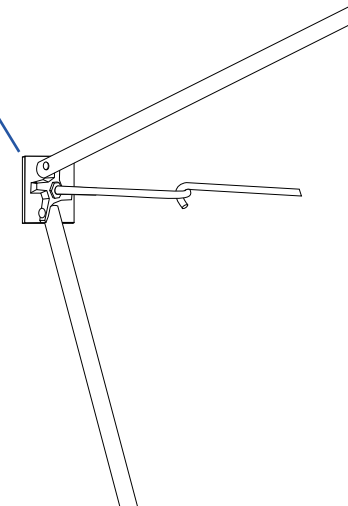

Wie bei allen hochwertigen Produkten wurde auch hier bei den Details mit besonderer Sorgfalt gearbeitet. So sind beispielsweise die Arretierungen aus stabilem Metall.

#### Digital Druck AG

Werk München

Meglingerstrasse 56

81477 München

Telefon ++49 (0) 89 / 74 88 10-0

Telefax ++49 (0) 89 / 74 88 10-33

Isdn Mac ++49 (0) 89 / 78 58 78 11

Isdn PC ++49 (0) 89 / 78 01 86 55

e-Mail: muc@digital druck.ag

#### Digital Druck AG

Werk Nürnberg

Zollhausstrasse 26-28

90469 Nürnberg

Telefon ++49 (0) 911 / 632 13-0

Telefax ++49 (0) 911 / 632 13-14

Isdn Mac ++49 (0) 911 / 63 77 68

e-Mail: nb@digital druck.ag

#### Digital Druck AG

Büro Baden-Württemberg

Schilfweg 5

88662 Biberling

Telefon ++49 (0) 75 51 / 94 92 98

Telefax ++49 (0) 75 51 / 94 93 19

e-Mail: bw@digital druck.ag

#### Digital Druck AG

Büro Rhein-Main

Raiffeisenstrasse 27

55270 Klein-Winternheim

Telefon ++49 (0) 6136 / 899 57

Telefax ++49 (0) 6136 / 80 47

e-Mail: rm@digital druck.ag

[ BigFabric ]

www.bigfabric.de



DIGITALDRUCK  
AKTIENGESELLSCHAFT

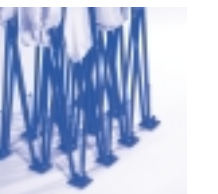



## [ BigFabric ]

### [ Beschreibung und Prinzip ]

Das BigFabric-Komplettsystem ist die ideale Promotionwand. Durch einfaches Ziehen am Scherengitter-Grundsystem spannt sich das komplette Display auf. System und Grafik bilden eine Einheit. Selbst beim Transport bleibt die Grafik ständig am System montiert - bestens geeignet für den häufigen Auf- und Abbau. So können Sie eine Präsentationsfläche von bis zu 8,5 qm innerhalb weniger Sekunden vollständig aufbauen - das entspricht in etwa der Fläche eines 18/1-Plakates!

### [ Grafik ]

Ein umlaufender Kletterahmen ist direkt am Grundsystem montiert. Der digitale HighEnd-Textildruck wird mit einem rückseitig angenähten ebenfalls umlaufenden Flauschband am System aufgezogen - dadurch ist ein einfacher und schneller Austausch der Grafikmotive gewährleistet.

### [ Stabilität ]

Das Prinzip des Scherengitteraufbaus sorgt für höchste Stabilität. Durch die große Grafikfläche ist das System jedoch nur für den Inneneinsatz zu empfehlen. Eine verbesserte Stabilität ist mit dem optionalen Systemfuß zu erreichen.

### [ Varianten ]

3-Felder, 6-Felder, 9-Felder, 12-Felder, 15-Felder

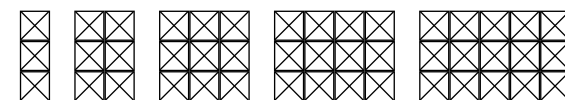

Alle Systeme können bei Bedarf mit Seitenabschlüssen ausgerüstet werden.



Das Scherengittersystem wird mit stabilen Metallhaken arretiert.



Bei den kleinsten Details kann man erkennen, daß das System sehr robust gefertigt ist.



Die Grafik wird mit Klett auf den vorgesehenen Rahmen aufgezogen.



Mit einem Griff ist das gesamte System zusammengeklappt.



### [ Gewicht ]

Das BigFabric wiegt mit aufgespannter Grafik ca. 7,5 kg. Im Transportkoffer beläuft sich das Gesamtgewicht auf ca. 10 kg.

### [ Zubehör und Beleuchtung ]

Das BigFabric kann mit Halogenlampen ausgestattet werden. Je nach Größe des Systems verwendet man 2, 3 oder 4 Lampen. Für den sicheren Transport können Sie zwischen einem Koffer oder einer Tasche wählen.



Lampentasche und Lampenkoffer



Halogenlampe

### [ Verpackung und Transport ]

Da der Druck auch in zusammengeklappten Zustand fest auf dem System bleibt, läßt sich das BigFabric platzsparend in einer Tasche bzw. einem Koffer transportieren.



Transportkoffer oder Transporttasche

### [ Druckmedien ]

Textilbespannung mit ColorTex®800. Digitaler HighEnd-Textildruck mit hervorragender Schärfe und Farbsättigung. Material: Polysatin matt, Trevira CS, schwer entflammbar nach DIN 4102/B1, abriebfest, knitterfrei, UV-beständig und bei 30° waschbar.



System aus der Tasche bzw. dem Koffer entnehmen...

...ausfalten...

...hochziehen...

...arretieren... schon stehen ca. 9 qm Werbefläche vor Ihnen!

## Einsatzgebiete und -möglichkeiten

- Shop in Shop
- Museen
- Tagungen
- Events
- Show-Room-Gestaltung
- Schaufensterdekoration
- Foyers / Empfangsbereiche
- Kongresse
- Produkt-Promotionen
- Konferenzen
- Ausstellungen
- Seminare
- Open-House
- Präsentationen
- Galerien
- Messen

## Vorteile und Besonderheiten

- einfachste Montage ohne Werkzeug
- Aufbauzeit: ca. 2 Minuten
- Gewicht: ca. 10 kg
- hohe Farbbrillanz und Auflösung
- knitterfrei
- hohe Systemstabilität
- optionale Beleuchtung
- ausgezeichnetes Preis-/Leistungsverhältnis
- Lieferzeit: 5 Werktage

